



## SURFCOM TOUCH Series



# Vynikající ovladatelnost a sofistikované uživatelské rozhraní





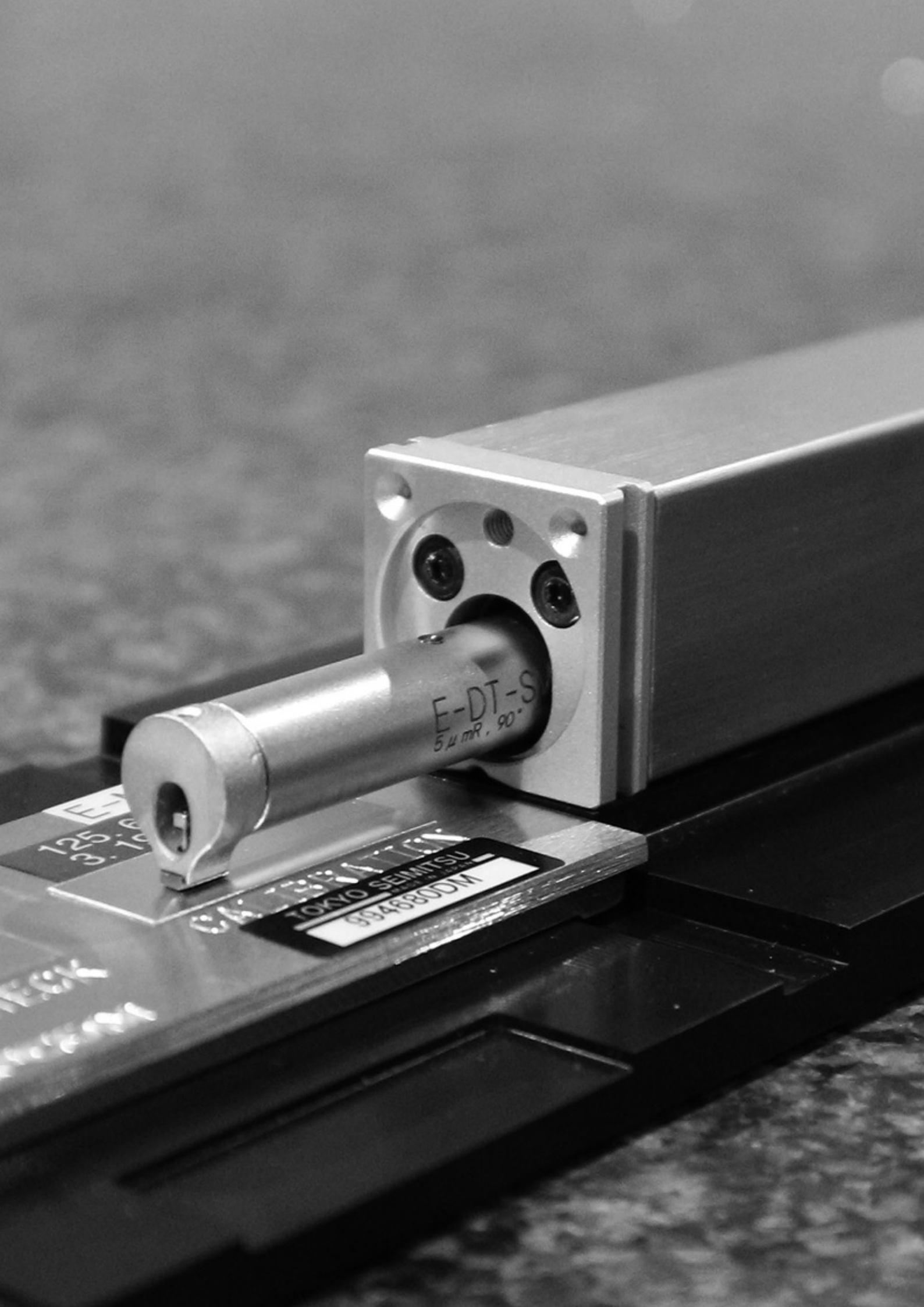

E-DT-S  
5 μmR, 90°

TOKYO SEIMITSU  
984680DM

125.10  
13.10

# SURFCOM TOUCH 35/40/45

## Základní přenosný model řady SURFCOM TOUCH je užitečný pro každou situaci

**Možnost výběru malých a lehkých snímacích hlavic pro individuální použití. Kromě měření horizontálního povrchu je možné provádět měření vertikálního povrchu a v úzkých místech lze použít příčné snímání.**

**Typ pro patkové měření pro měření s různými polohami.**



**Pro obrobky a oblasti měření je možné používat ruční (malé) snímací hlavice**



**35 (standardní typ)**

Standardní typ s různými polohami pro měření horizontálních, nakloněných vertikálních a vnitřních povrchů.



**40 (zásuvný typ)**

Zásuvný typ, který snižuje opotřebení hrotu a snímače pomocí zvedání snímače při vyčkávání na měření nebo po jeho dokončení. Lze jej používat i jako detektor zapojený do automatizované linky.



**45 (typ s horizontálním snímáním)**

Typ pro příčné snímání, kde se snímač pohybuje v bočním směru. Nyní je možné provádět měření v úzkých místech, jako např. u klikových čepů a čepů ložisek, kde to dříve bylo obtížné.

## Kalibrační stůl, který je součástí standardní výbavy umožňuje snadné kalibrování

Součástí standardního kalibračního stolu je vzorek drsnosti pro texturu povrchu a také zvolený druh snímacího pojezdu.

Kalibraci lze provádět snadno bez nutnosti nastavování výšky a sklonu snímače, jak bylo nutné dříve.



## Volitelné snímače umožňují provádění různých typů měření

Snímač, který přichází do kontaktu s obrobkem, je vyměnitelný. Je možné provádět měření různých typů obrobků pomocí volitelných typů snímačů, jako např. pro malé nebo extrémně malé otvory, hluboké drážky atd.



# SURFCOM TOUCH 50

## Špičkový kompaktní model řady SURFCOM TOUCH s vysokým rozlišením a přesností

Typ pro bezpatkové měření s vysoce výkonným snímačem, který se vyznačuje vysokým rozlišením a širokým rozsahem. Je možné provádět měření různých typů obrobků pomocí výměny hrotu pro hluboké, dlouhé nebo malé otvory, nebo oblé povrchy.

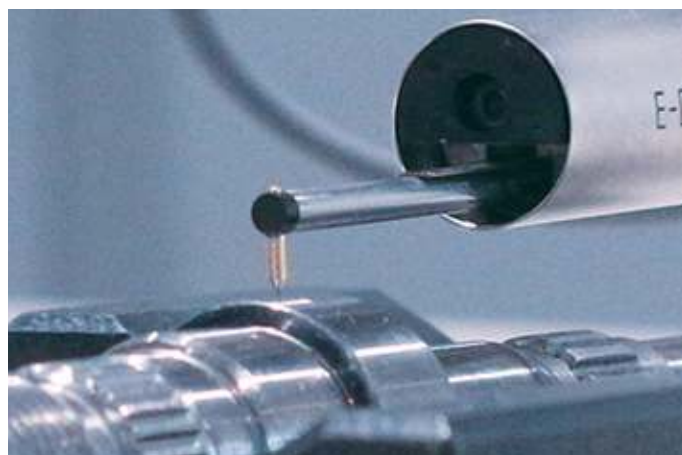

Rozsah měření osy Z je zvýšený z 800 na 1000  $\mu\text{m}$  (o 25 %)



Vysoce výkonný snímač s rozsahem měření 1000  $\mu\text{m}$  a minimálním rozlišením osy Z 0,0001  $\mu\text{m}$  umožňuje bezpatkové měření v širokém rozsahu a vysokém rozlišení. Bez nutnosti zohlednění rozsahu měření. Kromě rovných povrchů lze v rámci jednoho snímání vyhodnotit drsnost nebo vlnitost u zvlněných povrchů, jako jsou stupňovité nebo oblé povrchy. Také je možné před měřením snadno provést vyrovnání a vynulování.



### Kompaktní vysoce výkonná snímací hlavice

Přenosná kompaktní snímací hlavice pro snadnou instalaci disponuje na ose X rozsahem měření 50 mm, přesností přímosti 0,3  $\mu\text{m}/50\text{ mm}$  a detektorem velikosti vertikálního pohybu 50 mm.

Bezpečné umístění při konstantní rychlosti je možné díky posunu snímací hlavice ve směru X od obrazovky zesilovače.

### Je možné připojit ruční snímač

K modelu SURFCOM TOUCH 50 lze připojit ruční typ snímací hlavice\*.

Je možné provádět měření u vertikálních nebo podhledových povrchů a v úzkých místech.

\*Snímací hlavice připojitelná k modelu SURFCOM TOUCH 35/40/45, HANDYSURF E-35B/40A/45A a SURFCOM FLEX-35B/40A/45A. Pro připojení je nutné použít příslušný kabel (volitelně).





**Vhodný pro měření  
válcovitých obrobků.  
Snímací hlavici lze  
umístit na obrobky  
s použitím volitelných  
válcových patek.**

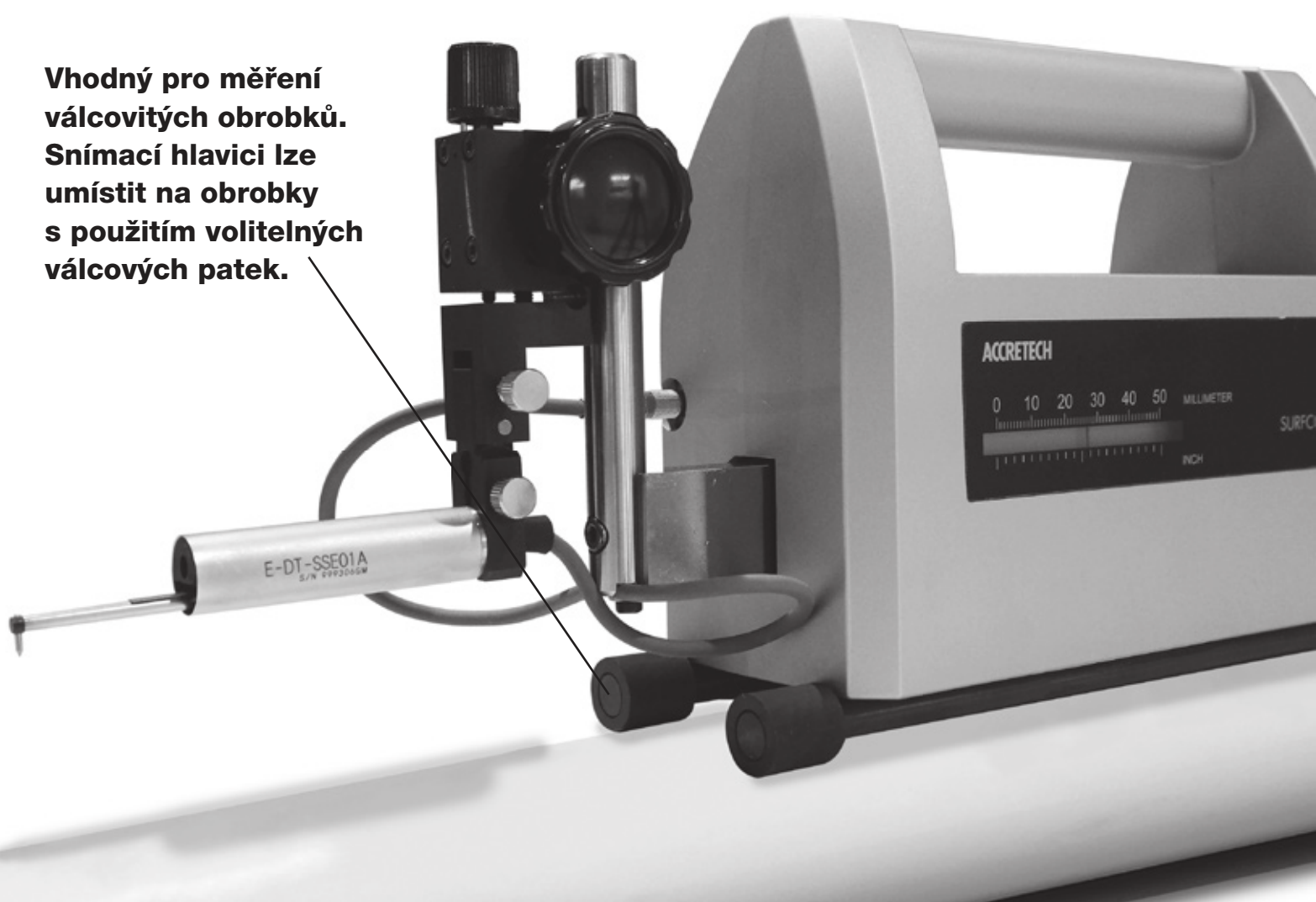

**Volitelný kompaktní měřicí stojan  
pro měření větších dílů nebo měření  
s použitím přípravků.**

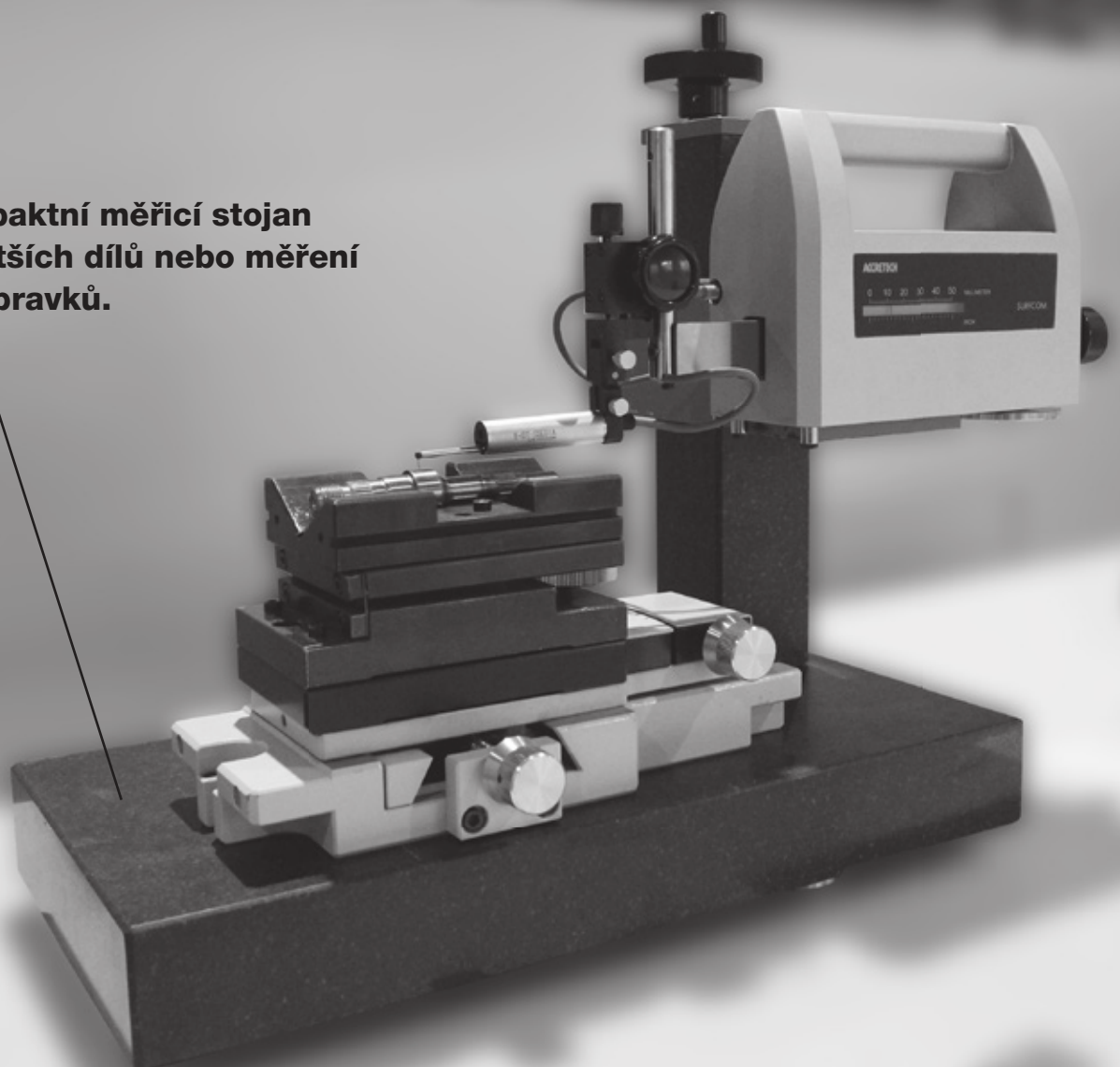





# SURFCOM TOUCH 550

## Špičkový model řady SURFOM TOUCH s elektrickým ovládáním pojezdu nabízí vysokou přesnost a variabilitu

Vybaven vysoce výkonným snímačem s vysokým rozlišením a širokým rozsahem. Díky tomu, že si můžete podle svých potřeb zvolit velikost žulového stolu, výšku sloupku a rozsah posuvu na ose X, je vysoce flexibilní.



Rozsah měření osy Z je zvýšený z 800 na 1000  $\mu\text{m}$  (o 25 %)



Vysoce výkonný snímač s rozsahem měření 1000  $\mu\text{m}$  a minimálním rozlišením osy Z 0,0001  $\mu\text{m}$  umožňuje bezpatkové měření v širokém rozsahu a vysokém rozlišení. Bez nutnosti zohlednění rozsahu měření. Kromě rovných povrchů lze v rámci jednoho snímání vyhodnotit drsnost nebo vlnitost u zvlněných povrchů, jako jsou stupňovité nebo oblé povrchy. Také je možné před měřením snadno provést vyrovnání a vynulování.



### Vysoký sloupek s elektrickým pojezdem

Rozsah vertikálního posuvu 450 mm

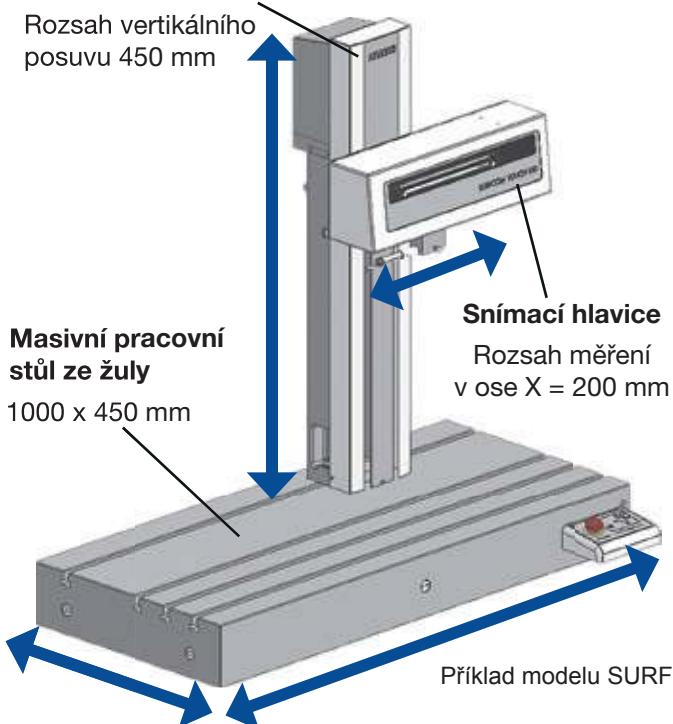

Příklad modelu SURFCOM TOUCH 550-24

### Variabilita rozměrů pro různé typy obrobků

Model SURFCOM TOUCH 550 umožňuje uživatelům volbu velikosti žulového stolu, výšky a typu sloupku a rozsahu posuvu v ose X.

(viz str.15)

Tak je možné splnit různé potřeby zákazníků, jako např. „chceme snížit nároky na místo instalace“, „chceme snížit počáteční náklady“, „chceme měřit vysoké obrobky“ a „chceme měřit dlouhé ploché povrchy“.



# SURFCOM TOUCH Obecné funkce

## Intuitivní a snadno ovladatelná obrazovka pro nastavení měření, kalibraci a analýzu

Ovládací panel se 7palcovým dotykovým displejem a snadno nastavitelným rozhraním zpřístupňuje všechny funkce. Snadná obsluha nevyžaduje složité zaškolení.

### Kontrolní menu snímače



- Zobrazuje měření výšky (Z) (kontaktní výška hrotu s obrobkem) a horizontální (X) a vertikální (C) polohy snímačské hlavy. (Z je zobrazena u všech modelů, X u modelu TOUCH 50/550, C u modelu TOUCH 550)
  - Snímač se může pohybovat horizontálně a snímač hlavy se může pohybovat vertikálně směrem od obrazovky. (U modelu TOUCH 50 je možný pohyb snímače, u modelu TOUCH 550 je možný pohyb snímače a snímačské hlavy)
- Je k dispozici výběr ze dvou rychlostí posuvu.

### Menu nastavení

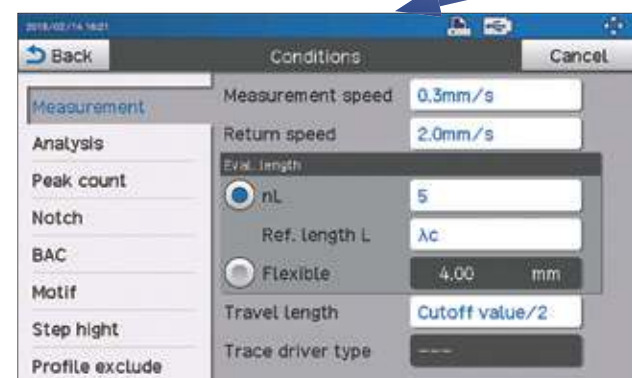

- Možnost nastavení podmínek měření/analýzy.

### Hlavní menu

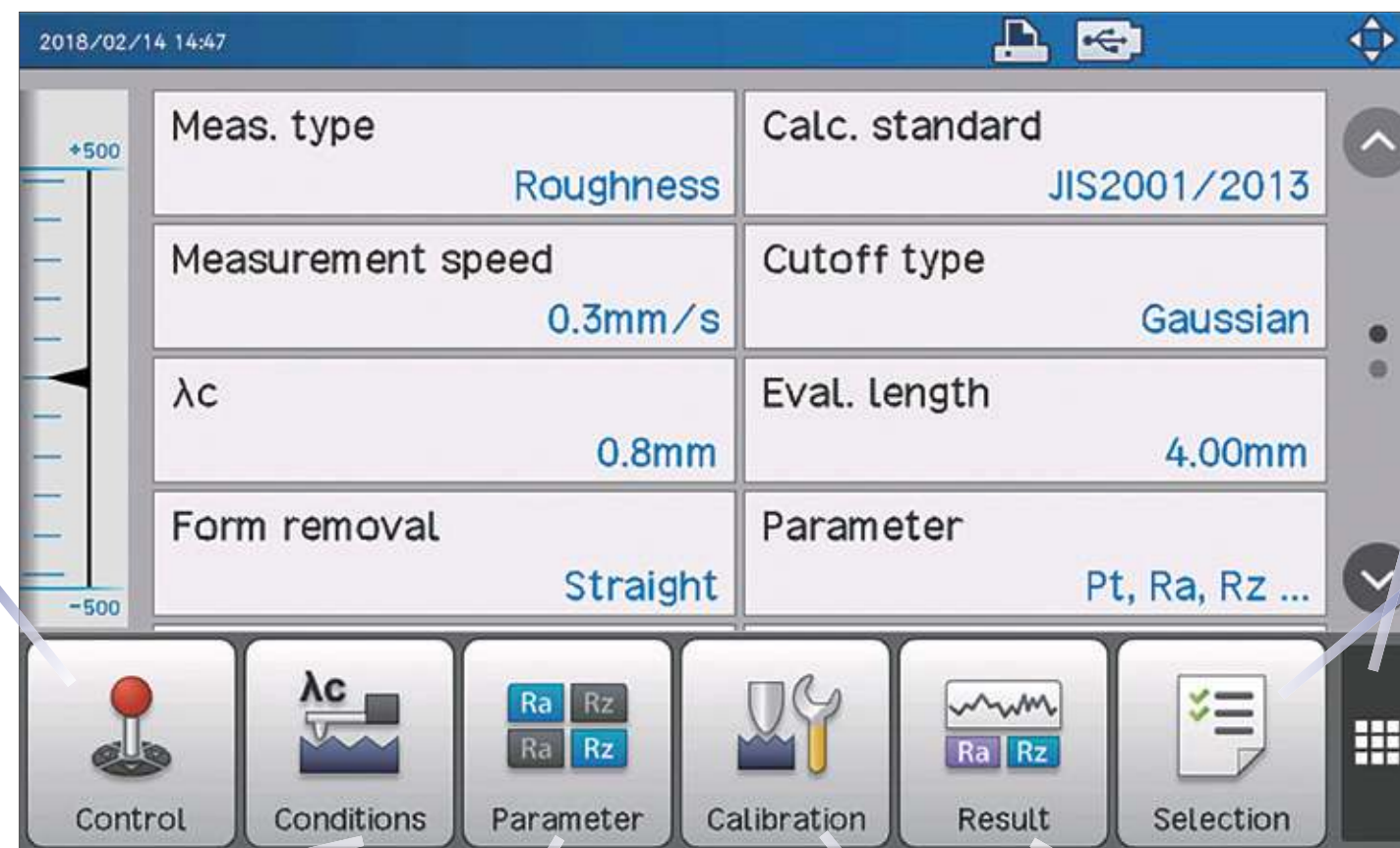

### Menu parametry



- Možnost výběru parametrů, které mají být vyhodnocovány v rámci měření.

### Nastavení kalibrace

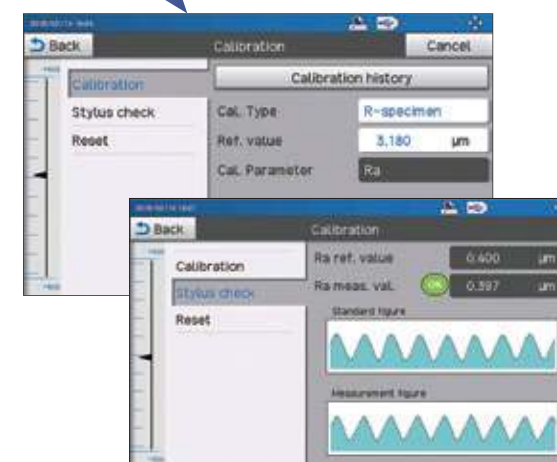

- Kalibraci je možné provést před měřením.
- S pomocí formy a zobrazených hodnot lze zkontrolovat potřebnost anebo úlolek hrotu.

### Hlavní nabídka

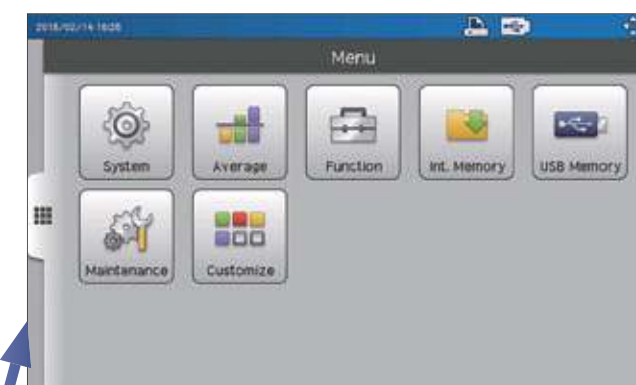

- Možnost nastavení jazyka, rozmístění ikon, správy interních úložišť / paměťových zařízení USB.

### Zobrazení výsledků

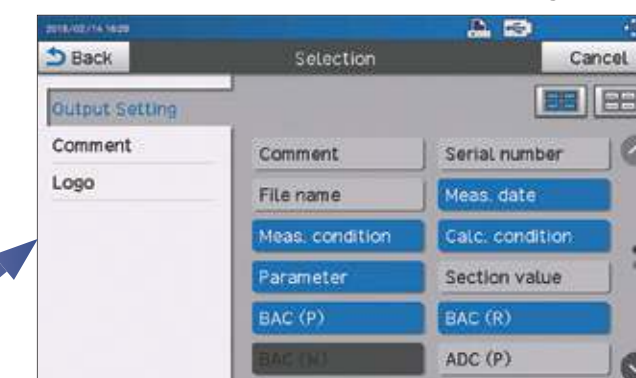

- Možnost nastavení výsledků pro tisk na malé tiskárny připojené k zařízení SURFCOM TOUCH\*.

\*Některé modely TOUCH 35, 40, 45 a 50 nejsou vybaveny tiskárnou.

### Zobrazení výsledků měření



- Výsledky měření jsou zobrazeny v podobě křivky a vybraných parametrů. Horizontální a vertikální zvětšení zobrazení křivek lze intuitivně změnit prsty pomocí nástroje zvětšení nebo zmenšení. Není nutné zadávat číselnou hodnotu zvětšení (i když je to také možné).
- OK/NG je snadno identifikováno předběžným nastavením kritéria přijatelnosti/nepřijatelnosti.

# SURFCOM TOUCH Obecné funkce

## Vícejazyčná podpora v rámci celého světa

Součástí standardního vybavení je 20 asijských a evropských předkladů včetně japonštiny, angličtiny a němčiny. Jazyk je možné snadno změnit jedním stisknutím.

### Podporovaný jazyk



Zobrazit příklad v čínštině (zjednodušené)



Zobrazit příklad v japonštině



Zobrazit příklad v thajštině

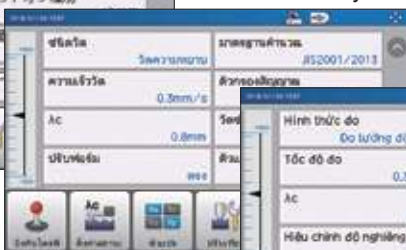

Zobrazit příklad ve vietnamštině



Zobrazit příklad v němčině



## Přehledný návod k obsluze / stručný návod

Návod k obsluze je snadno srozumitelný podobně jako u domácích spotřebičů.

Také je k dispozici stručný návod, který obsahuje základní postupy, takže si uživatelé nemusí jednotlivé kroky zapisovat.

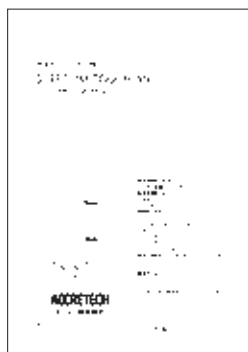

Návod k obsluze (vlevo) a stručný návod (vpravo)



## Porty USB/micro USB v rámci standardní výbavy

Do měřicího přístroje SURFCOM TOUCH lze uložit 15 nastavení měření a 20 výsledků měření.

Další nastavení a výsledky je možné uložit po připojení USB paměťového zařízení ke standardnímu portu USB.

Přístroj je také vybaven micro USB portem.

Naměřené údaje lze přenést do počítače po připojení USB kabelu a s použitím připojeného softwaru SupportWare II lze vytvořit jednoduchou kontrolní zprávu.

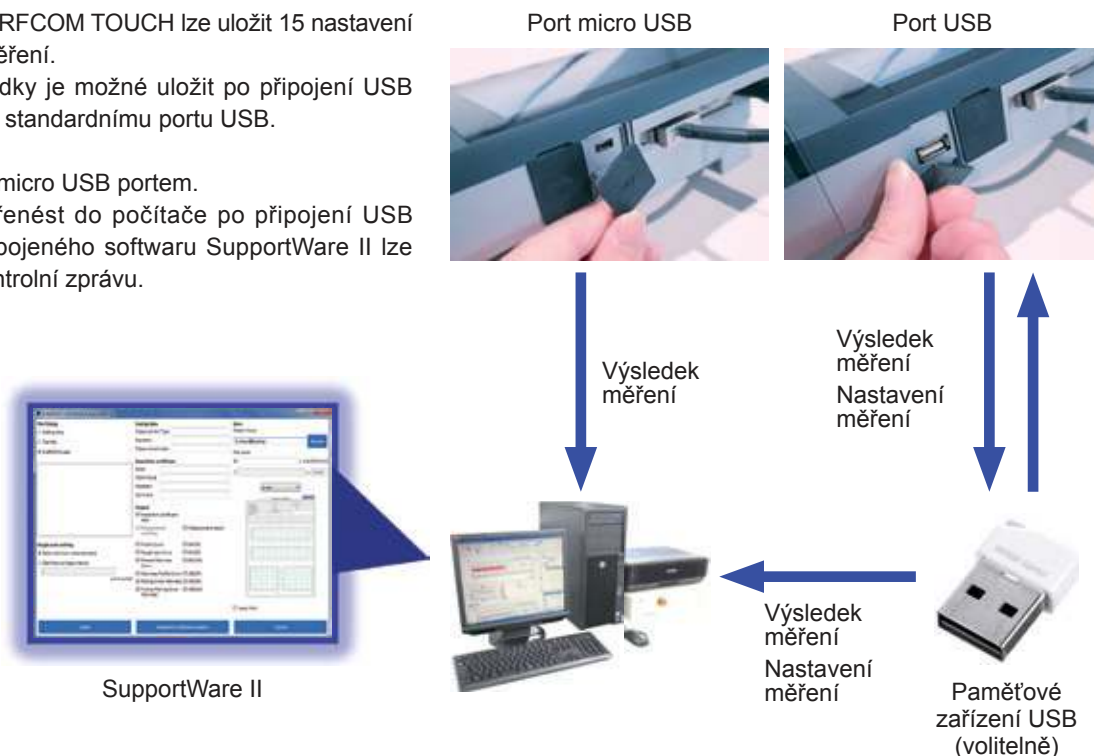

## Výsledky měření lze jednoduše vytisknout

Vhodná tiskárna umožňuje rychlý tisk výsledků měření.

Je samozřejmě možné vytisknout veškerá naměřená data uložená v zařízení nebo z USB disku.

- Model TOUCH 550 je vybaven integrovanou tiskárnou.
- Modely TOUCH 35 až 50 jsou ve variantách: s tiskárnou / bez tiskárny
- K modelům bez tiskárny lze připojit i externí tiskárnu.

Příklad výstupu výsledků měření

ACCRETECH Ver.1.15	
<b>SURFCOM TOUCH 550</b>	
Comment =	
Serial No. =	3
File name =	MEASDATA
Date =	18. 02. 16
Time =	16:09:53
Roughness measurement (JIS2001/2013)	
Eval. length =	4.00mm
Samp. length =	λc
Meas. speed =	0.30mm/s
λc =	0.8mm
Cutoff type =	Gaussian
Meas. range =	±500.0µm
Form removal =	Straight
As =	2.5µm
Polarity inv =	OFF
Pickup Type =	Standard
<Roughness profile>	
V-mag. =	2000 (AUTO)
H-mag. =	20 (AUTO)
V-scale =	5µm/10mm
H-scale =	500µm/10mm



TOUCH 550

S integrovanou tiskárnou



TOUCH 35 až 50

Model vybavený tiskárnou



Model bez tiskárny



Model bez tiskárny a externí jednotka (volitelně)

## SURFCOM TOUCH Specifikace řady 35/40/45

Model		SURFCOM TOUCH					
		35		40		45	
		Poloměr snímáčiho hrotu 5 µm	Poloměr snímáčiho hrotu 2 µm	Poloměr snímáčiho hrotu 5 µm	Poloměr snímáčiho hrotu 2 µm	Poloměr snímáčiho hrotu 5 µm	
Rozsah měření	Směr Z	-210 až +160 µm					
	Osá posuvu	Směr X 16 mm				Směr Y 16 mm	
Snímáči hlavice	Typ pohybu	Standardní typ		Zásuvný typ		Typ s horizontálním snímáním	
	Délka vyhodnocení	0,2 až 16 mm					
	Rychlost měření	0,5; 0,6; 0,75; 1 mm/s				0,6 mm/s	
Snímáči	Typ snímání	Rozdílový indukční odpor					
	Způsob měření	Patkové					
	Rozlišení ve směru Z	0,0007 µm/-210 až 160 µm					
	Model	E-DT-SM10A	E-DT-SM49A	E-DT-SM10A	E-DT-SM49A	E-DT-SM39A	
	Hrot	Měřicí síla	4 mN	0,75 mN	4 mN	0,75 mN	4 mN
		Poloměr snímáčiho hrotu	r <sub>hrotu</sub> = 5 µm	r <sub>hrotu</sub> = 2 µm	r <sub>hrotu</sub> = 5 µm	r <sub>hrotu</sub> = 2 µm	r <sub>hrotu</sub> = 5 µm
Vrcholový úhel snímáčiho hrotu		90° kužel	60° kužel	90° kužel	60° kužel	90° kužel	
Materiál hrotu		Diamant					
Analyzovaná položka	Normy výpočtu	V souladu s JIS2013/2001, JIS1994, JIS1982, ISO1997/2009, ISO13565, DIN1990, ASME2002/2009, ASME1995, CNOMO					
	Parametr	Křivka profilu	Pa, Pq, Pp, Pv, Pc, PSm, PΔq, PPc, Psk, Pku, Pt, Pmr(c), Pmr, Pδc, Rz82, TILTA, AVH, Hmax, Hmin, AREA, Rmax, Rz, Sm, Δa, Δq, λa, λq, Lr, Rsk, Rku, Rk, Rpk, Rvk, Mr1, Mr2, Vo, K, tp, tp2, Hp				
		Křivka drsnosti	Ra, Rq, Rz, Rv, Rc, Rt, RSm, RΔq, Rsk, Rku, Rmr(c), Rmr, Rδc, Rz94, R3z, RΔa, RΔa, RΔq, Ry, Lr, Sm, S, tp, tp2, PC, RPc JIS, RPc ISO, RPc EN, Pc, PPI, Rp, Rmax, Rz.I, RS, Rmr2, Mr1, Mr2, Rpk, Rvk, Rk, Vo, K, A1, A2, Rpm, Δa, Δq, Htp				
		Prvek motiv	R, Rx, AR, W, Wx, AW, Rke, Rpk, Rvke, NCRX, NR, CPM, SR, SAR, Wte, NW, SAW, SW, Mr1e, Mr2e, Vo, K				
	Křivka vyhodnocení	Křivka profilu, křivka drsnosti, speciální křivka drsnosti ISO13565, křivka prvků motiv drsnosti, křivka prvků motiv vlnitosti, křivka vlnitosti horní obálky					
Graf charakteristiky	Abbotova křivka, funkce hustoty pravděpodobnosti amplitud, graf výkonu						
Filtr	Typ filtru	Gaussův, 2RC (fázově korigovaný), 2RC (nefázově korigovaný)					
	Hodnota vypnutí	λc	0,08; 0,25; 0,8; 2,5 mm				
		λs	Žádná; 2,5; 8; 25 µm				
Zesilovač	Displej	7palcový barevný LCD dotykový panel					
	Datový výstup	Konektory USB pro paměťová zařízení USB: x 2 (model bez tiskárny), x 1 (model s tiskárnou), konektor micro USB pro USB komunikaci x 1					
	Tiskový výstup	Standardní funkce pro modely s tiskárnou a volitelná pro modely bez tiskárny (externí tiskárna) / šířka termopapíru pro zápis: 58 mm (šířka zápisu: 48 mm)					
	Jazyk	Japonština, angličtina, čínština (tradiční čínština / zjednodušená čínština), korejština, thajština, malajština, vietnamština, indonéština, němčina, francouzština, itaština, čeština, polština, maďarština, turečtina, švédština, nizozemština, španělština, portugalština					
Specifikace	Elektrické napájení	Nabíjení	Integrovaný akumulátor (s nabíjením pomocí AC adaptéru), doba nabíjení: 3 hodiny (na jedno plné nabití lze provést přibližně 600 měření)				
		Elektrické napájení	100 až 240 V AC ±10 %, 50/60 Hz, jednofázový				
		Příkon	Maximálně 80 VA				
	Vnější rozměry (Š x H x V) / hmotnost	Model vybavený tiskárnou	Zesilovač: 320 x 167 x 44 mm / přibližně 2 kg pro kompletní systém				
	Modely bez tiskárny	Zesilovač: 252 x 167 x 44 mm / přibližně 1,6 kg pro kompletní systém					
Standardní příslušenství		Vzorek drsnosti (E-MC-S24C), kalibrační stůl (E-WJ-S1045A), dotykové pero (E-MA-S112A), tiskový papír (E-CH-S25A)*1, návody k obsluze, nánošek SupportWare II (typ V) (E-WJ-S536A)*2					

\*1 Pouze pro modely s tiskárnou

\*2 Pouze pro model SURFCOM TOUCH 45

## SURFCOM TOUCH Specifikace řady 50

Model		SURFCOM TOUCH					
		50					
Rozsah měření	Směr Z	±500 µm					
	Směr X	50 mm					
Snímáči hlavice	Délka vyhodnocení	0,1 až 50 mm					
	Přesnost přímosti	0,3 µm/50 mm					
	Hlasitost detektoru vertikálního pohybu	50 mm					
	Rychlost měření	0,15; 0,3; 0,6; 1,5; 3 / 0,05; 0,1; 0,2; 0,5; 1 mm/s (přepínání)					
Snímáči	Typ snímání	Rozdílový indukční odpor					
	Způsob měření	Bezpatkové/patkové (volitelně)					
	Rozlišení ve směru Z	0,0001 µm/±40 µm, 0,00125 µm/±500 µm					
	Hrot (standardní příslušenství)	Model	DM43801				
		Měřicí síla	0,75 mN				
		Poloměr	r <sub>hrotu</sub> = 2 µm				
Vrcholový úhel		60° kužel					
Materiál	Diamant						
Analyzovaná položka	Normy výpočtu	V souladu s JIS2013/2001, JIS1994, JIS1982, ISO1997/2009, ISO13565, DIN1990, ASME2002/2009, ASME1995, CNOMO					
	Parametr	Křivka profilu	Pa, Pq, Pp, Pv, Pc, PSm, PΔq, PPc, Psk, Pku, Pt, Pmr(c), Pmr, Pδc, Rz82, TILTA, AVH, Hmax, Hmin, AREA, Rmax, Rz, Sm, Δa, Δq, λa, λq, Lr, Rsk, Rku, Rk, Rpk, Rvk, Mr1, Mr2, Vo, K, tp, tp2, Hp				
		Křivka drsnosti	Ra, Rq, Rz, Rv, Rc, Rt, RSm, RΔq, Rsk, Rku, Rmr(c), Rmr, Rδc, Rz94, R3z, RΔa, RΔa, RΔq, Ry, Lr, Sm, S, tp, tp2, PC, RPc JIS, RPc ISO, RPc EN, Pc, PPI, Rp, Rmax, Rz.I, RS, Rmr2, Mr1, Mr2, Rpk, Rvk, Rk, Vo, K, A1, A2, Rpm, Δa, Δq, Htp				
		Křivka profilu vlnitosti	Wa, Wq, Wt, Wp, Wv, WSm, WPC, Wsk, Wmr(c), Wmr, Wδc, Wz, Wc, Wku, WΔq, WEM, WEA, WE-a, WE-q, WE-p, WE-v, WE-Sm, WEC-q, WEC-m, WEC-p, WEC-v, WEC-Sm				
		Prvek motiv	R, Rx, AR, W, Wx, AW, Rke, Rpk, Rvke, NCRX, NR, CPM, SR, SAR, Wte, NW, SAW, SW, Mr1e, Mr2e, Vo, K				
	Křivka vyhodnocení	Křivka profilu, křivka drsnosti, filtrovaná křivka vlnitosti, křivka profilu vlnitosti, speciální křivka drsnosti ISO13565, křivka prvků motiv drsnosti, křivka prvků motiv vlnitosti, křivka vlnitosti horní obálky, křivka vlnitosti valivého kruhového pohybu					
Graf charakteristiky	Abbotova křivka, funkce hustoty pravděpodobnosti amplitud, graf výkonu						
Filtr	Typ filtru	Gaussův, 2RC (fázově korigovaný), 2RC (nefázově korigovaný)					
	Hodnota vypnutí	λc	0,08; 0,25; 0,8; 2,5; 8; 25 mm				
		λs	Žádná; 2,5; 8; 25 µm				
Zesilovač	Displej	7palcový barevný LCD dotykový panel					
	Datový výstup	Konektory USB pro paměťová zařízení USB: x 2 (model bez tiskárny), x 1 (model s tiskárnou), konektor micro USB pro USB komunikaci x 1					
	Tiskový výstup	Standardní funkce pro modely s tiskárnou a volitelná pro modely bez tiskárny (externí tiskárna) / šířka termopapíru pro zápis: 58 mm (šířka zápisu: 48 mm)					
	Jazyk	Japonština, angličtina, čínština (tradiční čínština / zjednodušená čínština), korejština, thajština, malajština, vietnamština, indonéština, němčina, francouzština, itaština, čeština, polština, maďarština, turečtina, švédština, nizozemština, španělština, portugalština					
Specifikace	Elektrické napájení	Nabíjení	Integrovaný akumulátor (s nabíjením pomocí AC adaptéru), doba nabíjení: 3 hodiny (na jedno plné nabití lze provést přibližně 600 měření)				
		Elektrické napájení	100 až 240 V AC ±10 %, 50/60 Hz, jednofázový				
		Příkon	Maximálně 80 VA				
	Vnější rozměry (Š x H x V) / hmotnost	Model vybavený tiskárnou	Zesilovač: 320 x 167 x 44 mm / přibližně 4,2 kg pro kompletní systém				
	Modely bez tiskárny	Zesilovač: 252 x 167 x 44 mm / přibližně 3,8 kg pro kompletní systém					
Standardní příslušenství		Vzorek drsnosti (E-MC-S24C), dotykové pero (E-MA-S112A), tiskový papír (E-CH-S25A)*1, návody k obsluze, SupportWare II					

\*1 Pouze pro modely s tiskárnou



## SURFCOM TOUCH Specifikace řady 550

Model		SURFCOM TOUCH									
		550									
		-11	-12	-13	-14	-21	-22	-23	-24		
Rozsah měření	Směr Z	±500 µm									
	Směr X	100 mm				200 mm					
Snímací hlavice	Dráha posuvu	100 mm				200 mm					
	Přesnost přímosti	(0,05 + 1,5L/1000) µm (L: délka měření (mm))									
	Rychlost	Rychlost měření	0,03; 0,06; 0,15; 0,3; 0,6; 1,5; 3; 6 / 0,05; 0,1; 0,2; 0,5; 1; 2; 5 mm/s (přepínání)								
		Rychlost pohybu	až 3 mm/s (při ovládání pomocí dotykového panelu zesilovače), až 6 mm/s (při použití joysticku)								
Snímač	Typ snímání	Rozdílový indukční odpor									
	Způsob měření	Bezpatkové/patkové (volitelně)									
	Rozlišení ve směru Z	0,0001 µm/±40 µm, 0,00125 µm/±500 µm									
	Hrot (standardní příslušenství)	Model	DM43801								
		Měřicí síla	0,75 mN								
		Poloměr	r <sub>hroty</sub> = 2 µm								
Vrcholový úhel		60° kužel									
Materiál	Diamant										
Měřicí stojan	Sloupek	Dráha posuvu	250 mm		450 mm		250 mm		450 mm		
		Rychlost pohybu	-- (manuální)	až 3 mm/s (při ovládání pomocí dotykového panelu zesilovače), až 10 mm/s (při použití joysticku)				-- (manuální)	až 3 mm/s (při ovládání pomocí dotykového panelu zesilovače), až 10 mm/s (při použití joysticku)		
	Základní deska	Rozměry	600 mm x 317 mm			1000 mm x 450 mm		600 mm x 317 mm		1000 mm x 450 mm	
		Materiál	Granit								
Maximální povolená hmotnost zatížení*1		Přibl. 48 kg	Přibl. 42 kg	Přibl. 33 kg	Přibl. 48 kg	Přibl. 43 kg	Přibl. 37 kg	Přibl. 28 kg	Přibl. 43 kg		
Analyzovaná položka	Normy výpočtu		V souladu s JIS2013/2001, JIS1994, JIS1982, ISO1997/2009, ISO13565, DIN1990, ASME2002/2009, ASME1995, CNOMO								
	Parametr	Křivka profilu	Pa, Pq, Pp, Pv, Pc, PSm, PΔq, PPc, Psk, Pku, Pt, Pmr(c), Pmr, Pōc, Rz82, TILTA, AVH, Hmax, Hmin, AREA, Rmax, Rz, Sm, Δa, Δq, Δa, Δq, Lr, Rsk, Rku, Rk, Rpk, Rvk, Mr1, Mr2, Vo, K, tp, tp2, Hp								
		Křivka drsnosti	Ra, Rq, Rz, Rv, Rc, Rt, RSm, RΔq, Rsk, Rku, Rmr(c), Rmr, Rōc, Rz94, Rz3, RΔa, RΔa, RΔq, Ry, Lr, Sm, S, tp, tp2, PC, RPlc JIS, RPlc ISO, RPlc EN, Pe, PPl, Rp, Rmax, Rz.l, RS, Rmr2, Mr1, Mr2, Rpk, Rvk, Rk, Vo, K, A.1, A2, Rpm, Δa, Δq, Htp								
		Křivka profilu vlnitosti	Wa, Wq, Wt, Wp, Wv, WSm, WPlc, Wsk, Wmr(c), Wmr, Wōc, Wz, Wc, Wku, WΔq, WEM, WEA, WE-a, WE-q, WE-p, WE-v, WE-Sm, WEC-q, WEC-m, WEC-p, WEC-v, WEC-Sm								
		Prvek motif	R, Rx, AR, W, Wx, AW, Rke, Rpk, Rvke, NCRX, NR, CPM, SR, SAR, Wte, NW, SAW, SW, Mr1e, Mr2e, Vo, K								
	Křivka vyhodnocení		Křivka profilu, křivka drsnosti, filtrovaná křivka vlnitosti, křivka profilu vlnitosti, speciální křivka drsnosti ISO13565, křivka prvků motif drsnosti, křivka prvků motif vlnitosti, křivka vlnitosti horní obálky, křivka vlnitosti valivého kruhového pohybu								
Graf charakteristiky		Abbotova křivka, funkce hustoty pravděpodobnosti amplitud, graf výkonu									
Filtr	Typ filtru		Gaussův, 2RC (fázově korigovaný), 2RC (nefázově korigovaný)								
	Hodnota vypnutí	Δc	0,08; 0,25; 0,8; 2,5; 8; 25 mm								
		Δs	Žádná; 2,5; 8; 25 µm								
Zesilovač	Displej		7palcový barevný LCD dotykový panel								
	Datový výstup		Konektor USB pro paměťové zařízení USB x 1, konektor micro USB pro USB komunikaci x 1								
	Tiskový výstup		Standardní funkce / šířka termopapíru pro zápis: 58 mm (šířka zápisu: 48 mm)								
	Jazyk		Japonština, angličtina, čínština (tradiční čínština / zjednodušená čínština), korejština, thajština, malajština, vietnamština, indonéština, němčina, francouzština, itaština, čeština, polština, maďarština, turečtina, švédština, nizozemština, španělština, portugalština								
Specifikace	Elektrické napájení	Elektrické napájení	100 až 240 V AC ±10 %, 50/60 Hz, jednofázový, uzemněný typu D								
	Příkon	Maximálně 110 VA									
Vnější rozměry (Š x H x V) / hmotnost		Jednotky měření: Viz vnější pohled níže. Zesilovač: 340 x 214,5 x 139,5 mm / přibližně 4,1 kg									
Standardní příslušenství		Vzorek drsnosti (E-MC-S24C), stůl s nastavením výšky (E-AT-S02A), dotykové pero (E-MA-S112A), tiskový papír (E-CH-S25A), návody k obsluze, SupportWare II									

\*1 Tato maximální dovolená hmotnost zatížení je stanovena pro případ, kdy je používán volitelný protivibrační stůl (E-VS-S57B pro systémy -11, -12, -13, -21, -22, -23 a E-VS-R16B pro systémy -14, -24)

## SURFCOM TOUCH Vnější pohled na model 550

Model	Rozměry hlavní jednotky (mm)				Rozsah měření (mm)		Základní deska (mm)				Hmotnost (kg)		
	Maximální šířka	Hloubka	Výška	Výška sloupku	Osa X (snímací hlavice)	Osa C (sloupek)	Šířka	Hloubka	Výška základní desky	Poloha nastavení sloupku	Hmotnost hlavní jednotky	Maximální hmotnost zatížení*	
	Š1	H1	V1	V3	---	---	Š2	H2	V2	A	---	---	
SURFCOM TOUCH 550	-11	610	481	667	552	100	250	600	317	115	(140)	89	48
	-12	610	481	738	623	100	250	600	317	115	(140)	95	42
	-13	610	481	938	823	100	450	600	317	115	(140)	104	33
	-14	1000	586	963	823	100	450	1000	450	140	(240)	209	48
	-21	670	481	667	552	200	250	600	317	115	(140)	94	43
	-22	670	481	738	623	200	250	600	317	115	(140)	100	37
	-23	670	481	938	823	200	450	600	317	115	(140)	109	28
-24	1000	586	963	823	200	450	1000	450	140	(240)	214	43	

\*1 Tato maximální dovolená hmotnost zatížení je stanovena pro případ, kdy je používán volitelný protivibrační stůl (E-VS-S57B pro systémy -11/12/13/21/22/23 a E-VS-R16B pro systémy -14/24)

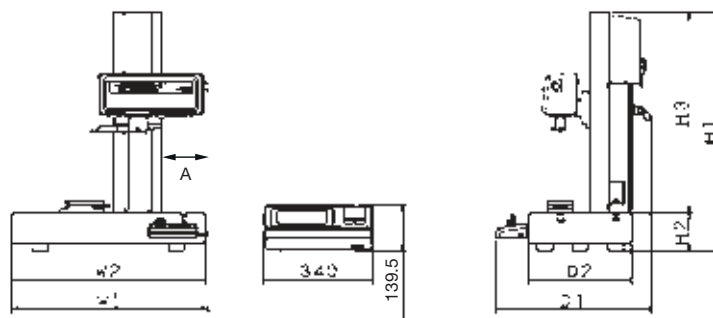



Spolu s našimi partnery Vám můžeme nabízet plošnou prodejní a servisní síť po celé Evropě. Díky krátkým vzdálenostem může servisní technik přijít k Vám domů bez zbytečného čekání a dlouhé dojezdové doby. V případě dotazů se ze všech evropských zemí obraťte přímo na naše centrální telefonní číslo Metrology nebo použijte naši e-mailovou adresu:



**+49(0)89 54 6788 - 0**

Po až pá od 8:30 do 17:00



**sf-g-info@accretech.eu**

#### **Německo**

Carl Zeiss 3D Metrology Services GmbH Stuttgart  
Felix-Wankel-Str. 6  
73760 Ostfildern  
www.zeiss.de/messtechnik-stuttgart  
Email stuttgart.metrology.de@zeiss.com  
Tel. +49 (0)711 341678-10

#### **Rakousko**

ACCRETECH (Europe) GmbH  
www.accretech.eu  
Email sf-g-info@accretech.eu  
Tel. +49 (0)89 54 6788 - 0

#### **Švýcarsko**

ACCRETECH (Europe) GmbH  
www.accretech.eu  
Email Sf-g-info@accretech.eu  
Tel. +49 (0)89 54 6788 - 0

Osterwalder Messtechnik AG  
Sumpfstraße 13  
6312 Steinhausen  
www.osterwalder-zug.ch  
Email info@osterwalder-zug.ch  
Tel. +41 (0)41 748 19 19

#### **Itálie**

ACCRETECH (Europe) GmbH  
Via Giotto, 7  
20032 Cormano  
www.accretech.eu  
Email sf-g-info@accretech.eu  
Tel. +39 02 2316 3291

#### **Francie**

ACCRETECH (Europe) GmbH  
14 Chemin des Clos  
38240 Meylan  
www.accretech.eu  
Email sf-g-info@accretech.eu  
Tel. +33 (0)476 044080

#### **Velká Británie**

Bowers Group  
Unit 3, Albany Court  
Albany Park, Camberley  
Surrey, GU16 7QR  
www.bowersgroup.co.uk  
Email sales@bowersgroup.co.uk  
Tel. +44 (0) 12 7646 9866

#### **Irsko**

JED Metrology Ltd.  
21 Tolka Valley Business Park  
Glasnevin, Dublin 11  
Email sales@jed.ie  
Tel. +353 1 830 7744

#### **Dánsko**

Carl Zeiss A/S  
Blokken 76, 3460 Birkerød  
www.zeiss.dk  
Email info.metrology.dk@zeiss.com  
Tel. +45 7015 7015

#### **Švédsko**

ACCRETECH (Europe) GmbH  
www.accretech.eu  
Email sf-g-info@accretech.eu  
Tel. +49 (0) 89 54 6788 - 0

#### **Norsko**

Carl Zeiss AS  
Kabelgaten 8, 0580 Oslo  
www.zeiss.no  
Email info.metrology.no@zeiss.com  
Tel. +47 2317 2390

#### **Finsko**

Carl Zeiss Oy  
IMT Finland, Niittyvillankuja 4B  
01510 Vantaa  
www.zeiss.fi  
Email info.metrology.fi@zeiss.com  
Tel. +358 (0) 20794 0891

#### **Nizozemsko**

ACCRETECH (Europe) GmbH  
www.accretech.eu  
Email sf-g-info@accretech.eu  
Tel. +49 (0)89 54 6788 - 0

#### **Španělsko**

Izasa Scientific S.L.U.  
Plaza Europa 21-23  
08908 L'Hospitalet de Llobregat,  
Barcelona  
www.izasascientific.com  
Email marketing@izasascientific.com  
Tel. +34 902 20 30 80

#### **Portugalsko**

Izasa Scientific, LDA  
Rua do Proletariado, 1  
Quinta do Paizinho  
2790-138 Carnaxide, Lisboa  
www.izasascientific.com  
Email marketing@izasascientific.com  
Tel. +351 21 424 73 18

#### **Polsko**

ACCRETECH (Europe) GmbH  
www.accretech.eu  
Email sf-g-info@accretech.eu  
Tel. +49 (0)89 54 6788 - 0

#### **Maďarsko**

ACCRETECH (Europe) GmbH  
Liget utca 3/2 3. Floor  
2040 Budaörs, Hungary  
www.accretech.eu  
Email sf-g-info@accretech.eu  
Tel. +36 23 232 224

#### **Bulharsko**

ACCRETECH (Europe) GmbH  
www.accretech.eu  
Email sf-g-info@accretech.eu  
Tel. +49 (0)89 54 6788 - 0

#### **Rumunsko**

Mark Dimension Technologies S.R.L  
Sos. Stefan cel Mare Nr. 14  
Building 19  
Apartment 46  
020141 Bucharest  
www.markd.ro  
Email office@markd.ro  
Tel. +40 724 629953

#### **Slovensko**

ACCRETECH (Europe) GmbH  
www.accretech.eu  
Email sf-g-info@accretech.eu  
Tel. +49 (0)89 54 6788 - 0

#### **Slovinsko**

ACCRETECH (Europe) GmbH  
www.accretech.eu  
Email sf-g-info@accretech.eu  
Tel. +49 (0)89 54 6788 - 0

#### **Česká republika**

ACCRETECH (Europe) GmbH  
www.accretech.eu  
Email sf-g-info@accretech.eu  
Tel. +49 (0)89 54 6788 - 0

#### **Turecko**

ACCRETECH (Europe) GmbH  
www.accretech.eu  
Email sf-g-info@accretech.eu  
Tel. +49 (0)89 54 6788 - 0

Vyhrazujeme si právo v případě aktualizace výrobků změnit obsah tohoto katalogu bez předchozího upozornění, a to včetně uvedených parametrů výrobků. Několik našich výrobků se řídí zákonem o devizách a zahraničním obchodě a vyžadují vývozní povolení udělované japonskou vládou. V případě dotazů k vývozu výrobků a/nebo uvádění technologií do provozu pro zákazníky se sídlem v zahraničí se obraťte na společnost ACCRETECH (Tokyo Seimitsu).



**EUROPE**

ACCRETECH (Europe) GmbH  
Landsberger Str. 396, 81241 Munich, Germany  
Tel. +49 (0)89 54 6788 - 0, Fax +49 (0)89 54 6788 - 10  
sf-g-info@accretech.eu  
www.accretech.eu